

# Technický list

Vlastnosti produktu



<b>Model</b>	<b>Sap kód</b>	00010027
HTS 53 2T	<b>Skupina artiklů</b>	Hnětače těsta



- Objem komory [l]: 53
- Kapacita nádoby zařízení [l]: 44.00
- Počet rychlostí zařízení: 2
- Typ ovládání: Elektronické
- Start /stop: Ano

<b>Sap kód</b>	00010027	<b>Napájení</b>	400 V / 3N - 50 Hz
<b>Šířka netto [mm]</b>	870	<b>Počet rychlostí zařízení</b>	2
<b>Hloubka netto [mm]</b>	520	<b>Objem komory [l]</b>	53
<b>Výška netto [mm]</b>	770	<b>Kapacita nádoby zařízení [l]</b>	44.00
<b>Hmotnost netto [kg]</b>	116.00	<b>Výška vnitřní části zařízení [mm]</b>	270
<b>Příkon elektrický [kW]</b>	2.200		

# Technický list

Technický výkres



<b>Model</b>	<b>Sap kód</b>	00010027
HTS 53 2T	<b>Skupina artiklů</b>	Hnětače těsta

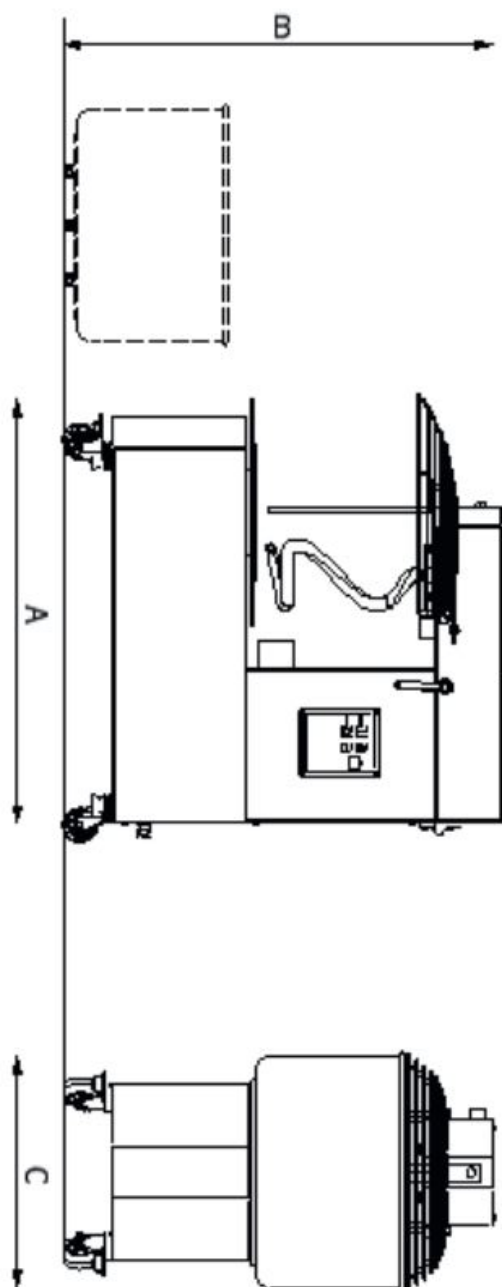

HTS15; HTS20; HTS33;  
HTS42; HTS53

# Technický list

Technické parametry



<b>Model</b>	<b>Sap kód</b>	00010027
HTS 53 2T	<b>Skupina artiklů</b>	Hnětače těsta

**1. Sap kód:**

00010027

**2. Typ výrobku:**

Hnětače těsta

**3. Šířka netto [mm]:**

870

**4. Hloubka netto [mm]:**

520

**5. Výška netto [mm]:**

770

**6. Hmotnost netto [kg]:**

116.00

**7. Šířka brutto [mm]:**

870

**8. Hloubka brutto [mm]:**

520

**9. Výška brutto [mm]:**

850

**10. Hmotnost brutto [kg]:**

124.00

**11. Barva zařízení:**

Bílé

**12. Materiál:**

Nerez

**13. Typ spotřebiče:**

Elektrické zařízení

**14. Příkon elektrický [kW]:**

2.200

**15. Napájení:**

400 V / 3N - 50 Hz

**16. Objem komory [l]:**

53

**17. Start /stop:**

Ano

**18. Typ ovládání:**

Elektronické

**19. Kapacita nádoby zařízení [l]:**

44.00

**20. Počet rychlostí zařízení:**

2

**21. Výška vnitřní části zařízení [mm]:**

270