

Technický list

Vlastnosti produktu



Model	Sap kód	00001186
GMS 300	Skupina artiklů	Nářezové stroje



- Typ nože: hladký
- Průměr nože [mm]: 300
- Tloušťka řezu [mm]: 0 - 14
- Užitný řez [mm]: 265 x210
- Typ převodu: Šnekový
- Materiál: Hliník
- Ochranný kryt: průhledné plexisklo
- Bezpečnostní prvky: motor s ventilátorem a pojistkou proti přehřátí
kryt ostří z nerezové oceli
transparentní ochrana prstů
- Vhodný uživatel: vhodné pro velké provozovny
- Uložení stolu: Šikmé
- Tlačítko on/off: Ano
- Omezení pro kontinuální práci: doba chodu bez omezení

Sap kód	00001186	Napájení	230 V / 1N - 50 Hz
Šířka netto [mm]	580	Typ nože	hladký
Hloubka netto [mm]	480	Průměr nože [mm]	300
Výška netto [mm]	515	Tloušťka řezu [mm]	0 - 14
Hmotnost netto [kg]	20.80	Užitný řez [mm]	265 x210
Příkon elektrický [kW]	0.320		

Technický list

Technický výkres



Model	Sap kód	00001186
GMS 300	Skupina artiklů	Nářezové stroje

Model	A	B	C	D	E
GMS 220	275	375	380	445	370
GMS 250	275	430	425	525	380
GMS 275 XL	350	490	480	510	400
GMS 300	350	490	480	580	515

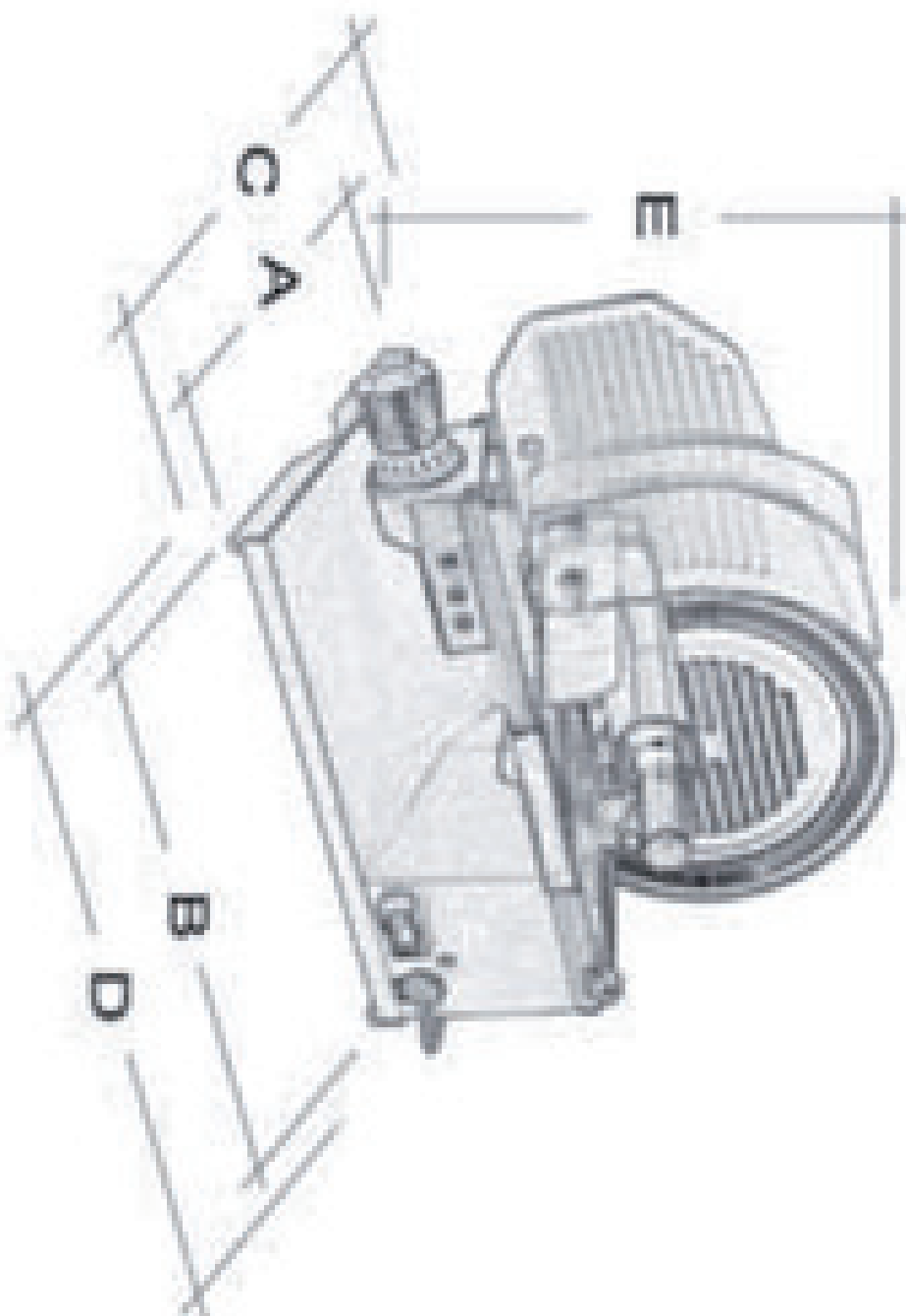



Model	Sap kód	00001186
GMS 300	Skupina artiklů	Nářezové stroje

- 1 Tělo z hliníkové slitiny**
robustnost
čistota
 - snadné čištění, vysoký hygienický standard, dlouhá životnost
- 2 Šnekový převod**
dlouhá životnost
 - snadné ovládání provozu myčky
 - průběžná informace o stavu mycího cyklu
 - diagnostika v případě závady
- 3 Antiadhezní úprava nože včetně drážek proti přilnavosti**
menší přilnavost krájené potravině k noži
 - přesné dávkování chemie systémem ProDose – přesný systém dávkování mycího a oplachového prostředku pomocí peristaltického čerpadla nastavení hodnot přes ovládací panel
- 4 Ventilátorem chlazený motor s pojistkou proti přehřátí**
větší kapacita zpracované potravině
dlouhá životnost
 - vyšší mycí účinnost; delší životnost mycí lázně
- 5 Ochrana prstů**
vysoká bezpečnost provozu
 - úspora nákladů
- 6 Velký průměr nože**
variabilita
 - ochrání skleničky na stopce i jiné křehké nádoby
- 7 Brusné zařízení v ceně**
zaručená ostrost nože
rychlá údržba
 - úspora nákladů na energii a vodu; ekologický systém; bezpečný systém; příjemné pracoviště

Technický list

Technické parametry



Model	Sap kód	00001186
GMS 300	Skupina artiklů	Nářezové stroje

1. Sap kód:

00001186

2. Typ výrobku:

Nářezové stroje

3. Šířka netto [mm]:

580

4. Hloubka netto [mm]:

480

5. Výška netto [mm]:

515

6. Hmotnost netto [kg]:

20.80

7. Šířka brutto [mm]:

610

8. Hloubka brutto [mm]:

530

9. Výška brutto [mm]:

560

10. Hmotnost brutto [kg]:

23.40

11. Typ spotřebiče:

Elektrické zařízení

12. Materiál:

Hliník

13. Příkon elektrický [kW]:

0.320

14. Napájení:

230 V / 1N - 50 Hz

15. Typ ovládání:

Mechanické

16. Ochranný kryt:

průhledné plexisklo

17. Bezpečnostní prvky:

motor s ventilátorem a pojistkou proti přehřátí
kryt ostří z nerezové oceli
transparentní ochrana prstů

18. Vhodný uživatel:

vhodné pro velké provozovny

19. Ochrana motoru:

ventilátor a pojistka proti přehřátí

20. Start /stop:

Ano

21. Typ převodu:

Šnekový

22. Typ nože:

hladký

23. Průměr nože [mm]:

300

24. Užitiný řez [mm]:

265 x210

25. Tlačítko on/off:

Ano

26. Omezení pro kontinuální práci:

doba chodu bez omezení

27. Odnímatelný pohyblivý stůl:

Ano

28. Anti-adhezní úprava nože:

Ano

29. Uložení stolu:

Šikmé

30. Materiál krytu ostří:

Nerez

Technický list

Technické parametry



Model	Sap kód	00001186
GMS 300	Skupina artiklů	Nářezové stroje

31. Brusné zařízení:

Přídavné v ceně

33. Tloušťka řezu [mm]:

0 - 14

32. Tvrdost nože:

58-59 HRC