

# Technický list

Vlastnosti produktu



<b>Model</b>	<b>Sap kód</b>	00006347
FT 30 MD	<b>Skupina artiklů</b>	Pánve



- Tloušťka dna: 10.00
- Objem vany [l]: 6
- Užitený objem [l]: 6
- Stupeň krytí ovládacích prvků: IPX4

<b>Sap kód</b>	00006347	<b>Napájení</b>	230 V / 1N - 50 Hz
<b>Šířka netto [mm]</b>	538	<b>Objem vany [l]</b>	6
<b>Hloubka netto [mm]</b>	328	<b>Užitený objem [l]</b>	6
<b>Výška netto [mm]</b>	292	<b>Šířka vnitřní části zařízení [mm]</b>	530
<b>Hmotnost netto [kg]</b>	26.00	<b>Hloubka vnitřní části zařízení [mm]</b>	320
<b>Příkon elektrický [kW]</b>	3.000	<b>Výška vnitřní části zařízení [mm]</b>	600

# Technický list

Technický výkres



<b>Model</b>	<b>Sap kód</b>	00006347
FT 30 MD	<b>Skupina artiklů</b>	Pánve

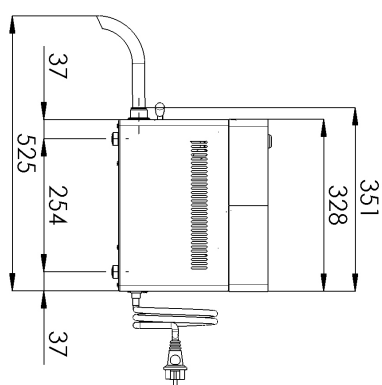
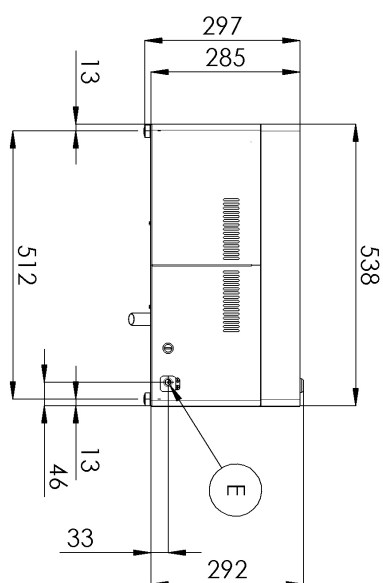

<b>Model</b>	<b>Sap kód</b>	00006347
FT 30 MD	<b>Skupina artiklů</b>	Pánve

### 1 **Celonerezové provedení opláštění kromě plotny**

- dlouhá životnost
- odolnost desky broušené oceli o síle 10mm smazat
- kontrola chodu nahřátí smazat snazší čištění
  - úspory na servisních zásazích
  - snadná a rychlejší obsluha

### 2 **Stupeň krytí ovládacích prvků IPX4**

- bezúdržbový systém
- odolnost proti stříkající vodě
- dlouhá životnost
  - úspory na servisních zásazích
  - snadná a rychlejší obsluha

### 3 **Výpust' na přední straně odnímatelná**

- možnost vypuštění oleje do připravené nádoby a teflonový kolík v nádobě
  - snadná a bezpečná manipulace lepší ergonomie a podmínky práce pro obsluhu lepší využití prostoru
- odnímatelnost

### 4 **Železná plotna**

- dlouhá životnost
- odolnost desky z broušené oceli o síle 10 mm
  - rychlejší nahřátí
  - opéká lépe než nerez
  - nelepí se na ní potraviny

# Technický list

Technické parametry



<b>Model</b>	<b>Sap kód</b>	00006347
FT 30 MD	<b>Skupina artiklů</b>	Pánve

**1. Sap kód:**

00006347

**2. Typ výrobku:**

Smažicí pánve multifunkční

**3. Šířka netto [mm]:**

538

**4. Hloubka netto [mm]:**

328

**5. Výška netto [mm]:**

292

**6. Hmotnost netto [kg]:**

26.00

**7. Šířka brutto [mm]:**

670

**8. Hloubka brutto [mm]:**

395

**9. Výška brutto [mm]:**

362

**10. Hmotnost brutto [kg]:**

28.00

**11. Typ spotřebiče:**

Elektrické zařízení

**12. Konstruční typ zařízení:**

Stolní

**13. Příkon elektrický [kW]:**

3.000

**14. Napájení:**

230 V / 1N - 50 Hz

**15. Stupeň krytí ovládacích prvků:**

IPX4

**16. Materiál:**

AlSI 430

**17. Kontrolky:**

chodu a nahřátí

**18. Standardní výbava k zařízení:**

teflonový kolík s přepadem

**19. Objem vany [l]:**

6

**20. Maximální teplota zařízení [°C]:**

300

**21. Minimální teplota zařízení [°C]:**

50

**22. Nastavitelné nožičky:**

Ano

**23. Tloušťka dna:**

10.00

**24. Užitečný objem [l]:**

6

**25. Typ výpustního ventilu:**

s bezpečnostní pojistkou

**26. Výpust:**

Ano

**27. Šířka vnitřní části zařízení [mm]:**

530

**28. Hloubka vnitřní části zařízení [mm]:**

320

**29. Výška vnitřní části zařízení [mm]:**

600