

Technický list

Vlastnosti produktu



Model	Sap kód	00110050
FE 70/04 E	Skupina artiklů	Fritézy a udržovače hranolek



- Objem vany [l]: 13
- Typ výpusti: Na čelní panel
- Výpust': Ano
- Maximální teplota zařízení [°C]: 190
- Minimální teplota zařízení [°C]: 50
- Materiál: Nerez
- Umístění ohřevu: Vnitřní
- Počet košů: 1
- Rozměr košů [mm x mm x mm]: 280 x 295 x 100

Sap kód	00110050	Výkon plynový [kW]	12.000
Šířka netto [mm]	400	Objem vany [l]	13
Hloubka netto [mm]	700	Počet van	1
Výška netto [mm]	330	Počet košů	1
Hmotnost netto [kg]	22.00	Rozměr košů [mm x mm x mm]	280 x 295 x 100
Příkon elektrický [kW]	12.500	Poměr příkon/litr [kW/l]	0.96
Napájení	400 V / 3N - 50 Hz		

Technický list

Technický výkres



Model	Sap kód	00110050
FE 70/04 E	Skupina artiklů	Fritézy a udržovače hranolek

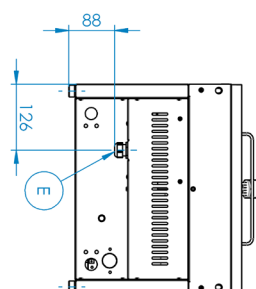
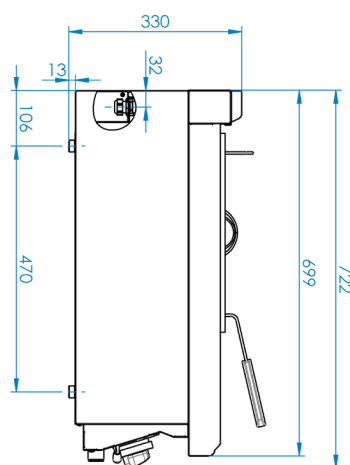
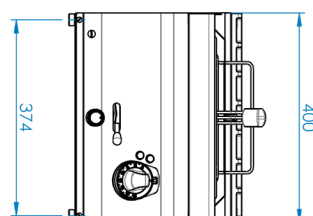

Model	Sap kód	00110050
FE 70/04 E	Skupina artiklů	Fritézy a udržovače hranolek

- 1 Celonerezová vana**

dlouhá životnost
odolnost materiálu z nerezové oceli AISI 304
materiál nerezne

 - úspory na servisních zásazích
 - snadná a rychlejší obsluha
- 2 Stupeň krytí ovládacích prvků IPX4**

bezúdržbový systém
odolnost proti stříkající vodě
dlouhá životnost

 - úspory na servisních zásazích
 - snadné čištění zařízení
- 3 Vypouštěcí ventil 3/4" v přední části zařízení s bezpečnostní pojistkou proti samovolnému vypouštění**

vyústění lázně do připravené nádoby

 - snadná a bezpečná manipulace
- 4 Studená zóna**

zabraňuje přepalování zbytků potravin
nedochází ke změně chuti oleje

 - delší životnost oleje
 - snadný přístup a údržba
- 5 Otočné topné těleso**

delší životnost
snadný přístup

 - efektivní čištění při vyklopení tělesa
 - snadný přístup i do rohů a úspora času
- 6 Vysoký příkon/l**

rychlý náběh na provozní teplotu po vložení produktu

 - pokrmy nejsou nasáklé olejem, mají lepší chuť a jsou dříve hotové
 - větší produkce

Technický list

Technické parametry



Model	Sap kód	00110050
FE 70/04 E	Skupina artiklů	Fritézy a udržovače hranolek

1. Sap kód:

00110050

2. Typ výrobku:

RF-Kuchyně 700

3. Šířka netto [mm]:

400

4. Hloubka netto [mm]:

700

5. Výška netto [mm]:

330

6. Hmotnost netto [kg]:

22.00

7. Šířka brutto [mm]:

440

8. Hloubka brutto [mm]:

800

9. Výška brutto [mm]:

500

10. Hmotnost brutto [kg]:

28.00

11. Typ spotřebiče:

Elektrické zařízení

12. Konstruční typ zařízení:

Stolní

13. Příkon elektrický [kW]:

12.500

14. Napájení:

400 V / 3N - 50 Hz

15. Výkon plynový [kW]:

12.000

16. Stupeň krytí ovládacích prvků:

IPX4

17. Materiál:

Nerez

18. Typ vrchní desky:

Prolisovaná - komfortní údržba čištění

19. Materiál vrchní desky:

Nerezová ocel

20. Tloušťka vrchní desky [mm]:

1.20

21. Typ ohřevu zařízení:

Přímý

22. Standardní výbava k zařízení:

víko, koš

23. Objem vany [l]:

13

24. Rozměr vany [mm x mm x mm]:

300 x 336 x 200

25. Maximální teplota zařízení [°C]:

190

26. Minimální teplota zařízení [°C]:

50

27. Bezpečnostní termostat:

Ano

28. Nastavitelné nožičky:

Ano

29. Materiál tělesa:

AISI 304

30. Počet košů:

1

31. Počet van:

1

32. Rozměr košů [mm x mm x mm]:

280 x 295 x 100

Technický list

Technické parametry



Model	Sap kód	00110050
FE 70/04 E	Skupina artiklů	Fritézy a udržovače hranolek

33. Materiál vany:

AISI 304 - vysokojakostní nerez

34. Poměr příkon/litr [kW/l]:

0.96

35. Typ výpusti:

Na čelní panel

36. Výpust:

Ano

37. Napojení na odpad:

Ne

38. Umístění ohřevu:

Vnitřní