

# Technický list

Vlastnosti produktu



<b>Model</b>	<b>Sap kód</b>	00012289
BR 90/80 E	<b>Skupina artiklů</b>	Pánve



- Materiál dna: Ocel - vhodné pro smažení
- Tloušťka dna: 12.00
- Objem vany [l]: 80
- Užitný objem [l]: 80
- Sklápění: Manuální
- Napouštění/dopouštění: Mechanický kohout
- Typ vany: Sklopná
- Tvar vany: Prakticky tvarovaná výlevka vany pro minimalizaci ztrát při vylévání obsahu
- Stupeň krytí ovládacích prvků: IPX4

<b>Sap kód</b>	00012289	<b>Napájení</b>	400 V / 3N - 50 Hz
<b>Šířka netto [mm]</b>	800	<b>Materiál dna</b>	Ocel - vhodné pro smažení
<b>Hloubka netto [mm]</b>	900	<b>Objem vany [l]</b>	80
<b>Výška netto [mm]</b>	900	<b>Užitný objem [l]</b>	80
<b>Hmotnost netto [kg]</b>	162.00	<b>Sklápění</b>	Manuální
<b>Příkon elektrický [kW]</b>	15.000		

# Technický list

Technický výkres



<b>Model</b>	<b>Sap kód</b>	00012289
BR 90/80 E	<b>Skupina artiklů</b>	Pánve

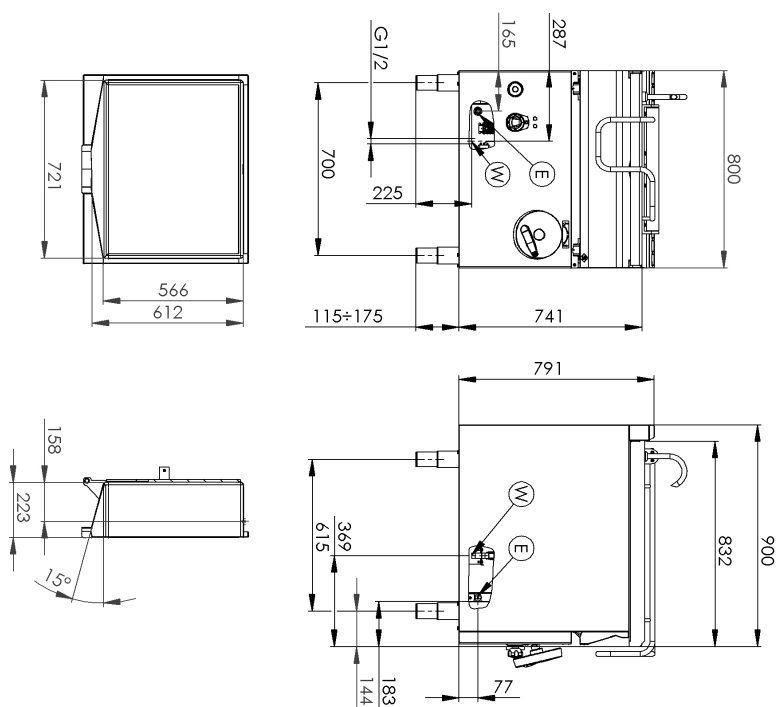

<b>Model</b>	<b>Sap kód</b>	00012289
BR 90/80 E	<b>Skupina artiklů</b>	Pánve

- 1 | Systém manuálního sklápění**  
bezúdržbový systém  
vybaven pružinou pro pohodlné vyklopení  
dlouhá životnost
  - úspory na servisních zásazích
  - snadná obsluha provozu zařízení, šetří čas obsluhy
- 2 | Stupeň krytí ovládacích prvků ipx4**  
bezúdržbový systém  
odolnost proti stříkající vodě  
dlouhá životnost
  - úspory na servisních zásazích
  - snadné čištění zařízení
- 3 | Nerezová vana**  
materiál nerezne  
odolnost materiálu proti opotřebení  
dlouhá životnost
  - úspory na servisních zásazích
  - snadné čištění zařízení
- 4 | Efektivní rozložení topných elementů**  
perfektní rozložení tepla včetně rohů  
rychlé nahřátí
  - úspora času při vaření
  - úspora energií
  - dlouhá životnost

# Technický list

Technické parametry



<b>Model</b>	<b>Sap kód</b>	00012289
BR 90/80 E	<b>Skupina artiklů</b>	Pánve

**1. Sap kód:**

00012289

**2. Typ výrobku:**

RF-Kuchyně 900

**3. Šířka netto [mm]:**

800

**4. Hloubka netto [mm]:**

900

**5. Výška netto [mm]:**

900

**6. Hmotnost netto [kg]:**

162.00

**7. Šířka brutto [mm]:**

970

**8. Hloubka brutto [mm]:**

840

**9. Výška brutto [mm]:**

1160

**10. Hmotnost brutto [kg]:**

182.00

**11. Typ spotřebiče:**

Elektrické zařízení

**12. Konstruční typ zařízení:**

S podstavbou

**13. Příkon elektrický [kW]:**

15.000

**14. Napájení:**

400 V / 3N - 50 Hz

**15. Stupeň krytí ovládacích prvků:**

IPX4

**16. Materiál:**

AISI 304 vrchní deska, AISI 430 opláštění

**17. Kontrolky:**

chodu a nahřátí

**18. Materiál vrchní desky:**

AISI 304

**19. Typ ohřevu zařízení:**

Nepřímý

**20. Objem vany [l]:**

80

**21. Maximální teplota zařízení [°C]:**

300

**22. Minimální teplota zařízení [°C]:**

50

**23. Nastavitelné nožičky:**

Ano

**24. Sklápění:**

Manuální

**25. Tloušťka dna:**

12.00

**26. Materiál dna:**

Ocel - vhodné pro smažení

**27. Typ vany:**

Sklopná

**28. Užitečný objem [l]:**

80

**29. Napouštění/dopouštění:**

Mechanický kohout

**30. Tvar vany:**

Prakticky tvarovaná výlevka vany pro minimalizaci ztrát při vylévání obsahu

# Technický list

Technické parametry



<b>Model</b>	<b>Sap kód</b>	00012289
BR 90/80 E	<b>Skupina artiklů</b>	Pánve

## 31. Typ vody napouštění:

Studená