

Technický list

Vlastnosti produktu



Model	Sap kód	00007868
ST 40 E	Skupina artiklů	Sporáky



- Typ spotřebiče: Elektrické zařízení
- Počet a výkon/příkon zón 1: 5 kW
- Stupeň krytí ovládacích prvků: IPX4
- Tloušťka vrchní desky [mm]: 1.00

Sap kód	00007868	Hmotnost netto [kg]	66.00
Šířka netto [mm]	568	Příkon elektrický [kW]	5.000
Hloubka netto [mm]	568	Napájení	400 V / 3N - 50 Hz
Výška netto [mm]	530	Počet a výkon/příkon zón 1	5 kW

Technický list

Technický výkres



Model	Sap kód	00007868
ST 40 E	Skupina artiklů	Sporáky

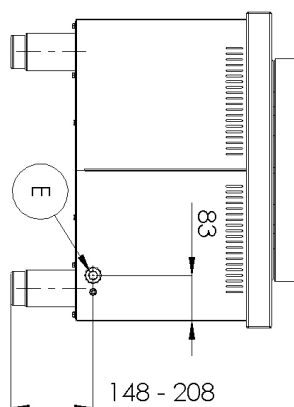
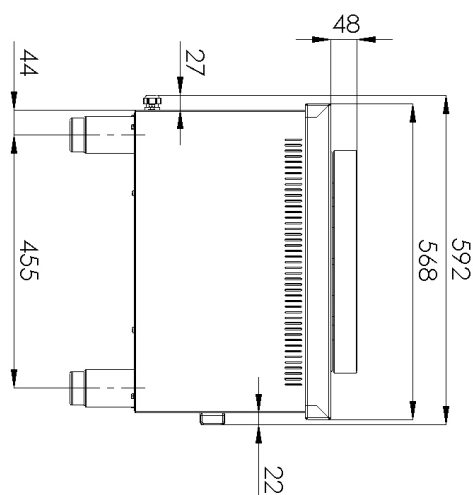
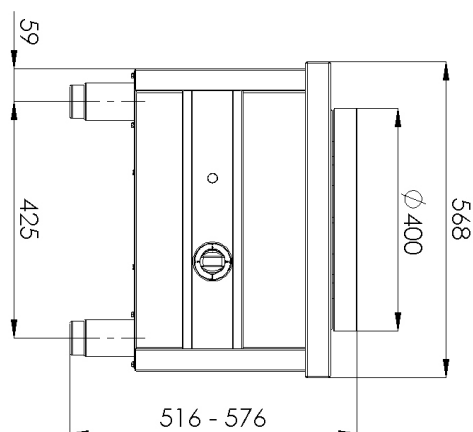

Model	Sap kód	00007868
ST 40 E	Skupina artiklů	Sporáky

1 Celonerezové provedení kromě plotny
použita jen nerez ocel určená pro styk s potravinami
- absolutně nerezavějící a nemagnetické provedení
odolává i slabším kyselinám snazší plnění
hygienických norem (HACCP); jednoduchá
údržba a čištění

2 Výkon 5 kW
vysoký výkon
- rychlá tepelná úprava

3 Průměr plotny 400mm
veliký prostor pro velké hrnce
- možnost ohřát velkokapacitní hrnce

Technický list

Technické parametry



Model	Sap kód	00007868
ST 40 E	Skupina artiklů	Sporáky

1. Sap kód:

00007868

2. Typ výrobku:

RF-Plynové stoličky

3. Šířka netto [mm]:

568

4. Hloubka netto [mm]:

568

5. Výška netto [mm]:

530

6. Hmotnost netto [kg]:

66.00

7. Šířka brutto [mm]:

630

8. Hloubka brutto [mm]:

630

9. Výška brutto [mm]:

650

10. Hmotnost brutto [kg]:

74.00

11. Typ spotřebiče:

Elektrické zařízení

12. Příkon elektrický [kW]:

5.000

13. Napájení:

400 V / 3N - 50 Hz

14. Stupeň krytí ovládacích prvků:

IPX4

15. Kontrolky:

chodu

16. Materiál vrchní desky:

AISI 304

17. Tloušťka vrchní desky [mm]:

1.00

18. Počet a výkon/příkon zón 1:

5 kW

19. Maximální teplota zařízení [°C]:

400

20. Minimální teplota zařízení [°C]:

50

21. Počet stupňů regulace výkonu:

4

22. Počet hořáků/ploten:

1

23. Typ elektrických varných zón:

Kulaté